

Compressori dentali

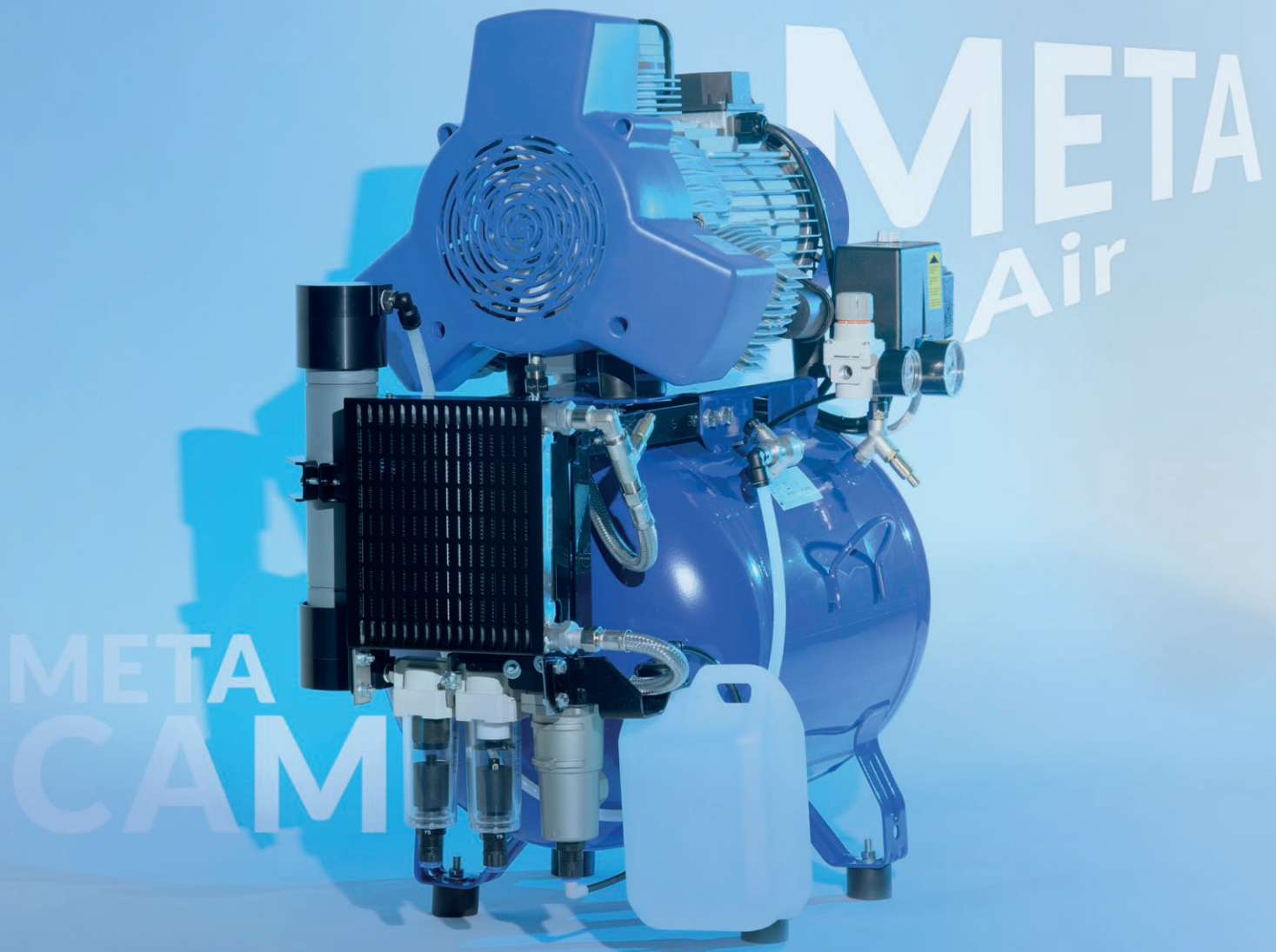

sistema a doppio filtro | potente essiccatore a membrana
con doppia protezione termica

SOLUZIONI AFFIDABILI PER STUDI ODONTOIATRICI

L'aria compressa negli studi odontoiatrici non deve solo rispondere ad altissimi livelli tecnici, ma anche ad elevati standard igienici. Perciò i compressori META Air funzionano senza olio e dispongono di un sistema di filtrazione ed essiccazione a membrana integrato (ad eccezione dei modelli Light).

Le differenze tra la versione standard e quella Light?

	versione Light	versione Standard
Prefiltro	✓	✓
Filtro	-	✓
Essiccatore	-	✓

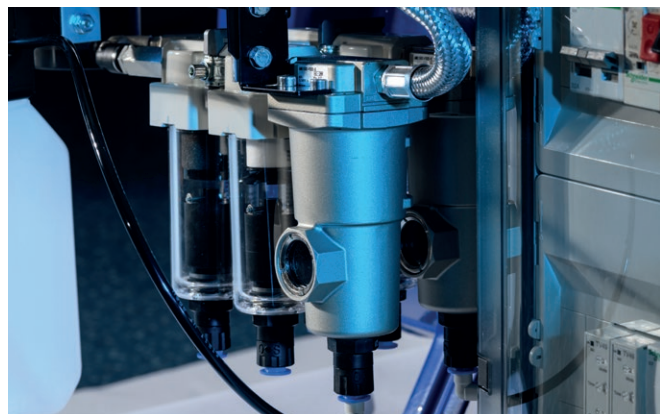

Qualità in tutti in dettagli

Doppio sistema di filtrazione

Filtrazione fino a 0,01 µm per la rimozione completa di qualsiasi residuo impuro

Essiccatore a membrana

Essiccazione per aria compressa assolutamente secca

Tecnologia motore compressore

Funzionamento silenzioso e utilizzo a ciclo intensivo, a richiesta fino a 10 mbar

Serbatoio

Rivestimento interno previene la formazione di ruggine e la corrosione del serbatoio stesso

Contaore

Per determinare precisamente gli intervalli di manutenzione

Doppia protezione termica

Protezione di temperatura ed amperometrica del motore



EFFICIENZA PERFETTA DELLA GESTIONE DEL VOSTRO STUDIO

1 Conservazione efficace di strumenti ed apparecchi ad aria compressa

L'umidità nell'aria compressa dentale influisce sull'adesione - ad esempio dei compositi - e, dunque, sulla loro durezza. Inoltre, l'ambiente umido offre condizioni di vita ottimali per microorganismi. Invece, l'aria compressa secca impedisce la formazione di biofilm nelle condotte, la corrosione del compressore e di tutti gli strumenti allacciati. I compressori METASYS META Air sono dotati di un'essiccazione a membrana straordinariamente efficace. Essa impedisce la formazione di umidità nell'aria compressa, anche nelle condizioni climatiche più difficili. La tecnologia di essiccazione a membrana non richiede alcuna manutenzione all'essiccatore stesso.

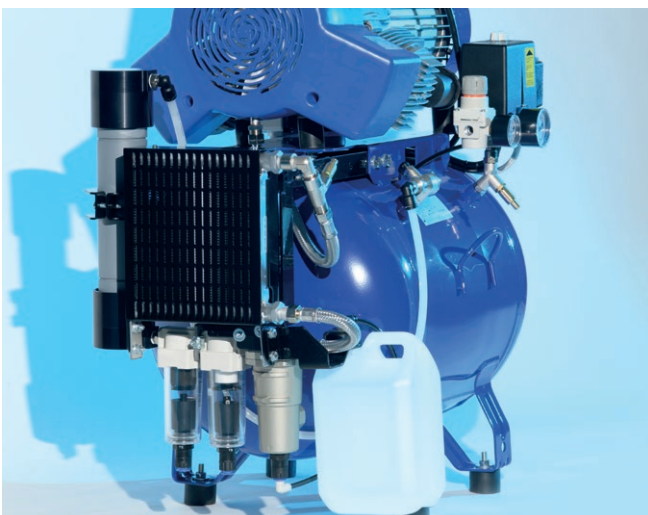
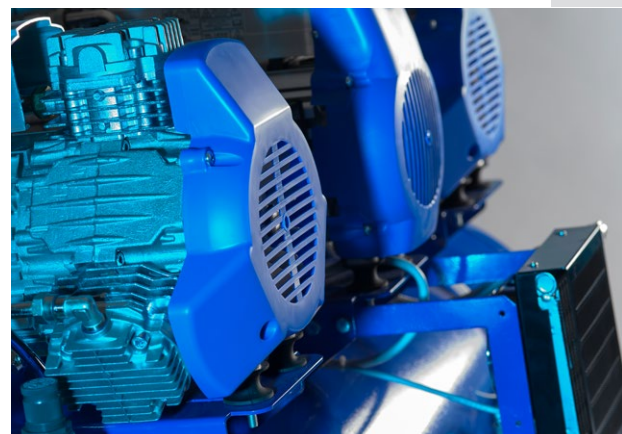

2 Massimi risultati grazie all'aria compressa ad uso medicale

I compressori ad olio non sono adatti all'impiego negli studi dentistici: la presenza di minuscole tracce di olio nell'aria compressa esercita un effetto negativo sull'adesione dei materiali compositi. Inoltre, l'olio lubrificante favorisce la formazione di depositi nelle linee d'aria compressa. Questi depositi provocano una perdita di potenza, l'invecchiamento precoce dei compressori e degli strumenti ad aria compressa.

3 Condizioni igieniche ottimali per la protezione del paziente e dello staff dello studio

Durante il trattamento, l'aria compressa entra in contatto con ferite aperte. Inoltre, l'uso di aria compressa provoca la formazione di aerosol, che costituiscono un grave rischio di infezione per il personale e per il paziente. Quindi, l'igiene dell'aria compressa è imperativa. Compressori METASYS META Air sono dotati di una doppia filtrazione fino a $0,01 \mu\text{m}$.* Questo sistema garantisce la preparazione di aria compressa praticamente sterile dal sapore neutro, atta a proteggere in modo ottimale contro le infezioni. Al fine di garantire condizioni igieniche durature, i filtri vengono sostituiti durante la manutenzione.

* Coma da requisiti per l'aria compressa ISO 8573_1:2010.



QUALITÀ IN TUTTI I DETTAGLI

Componenti di alta qualità per requisiti elevati

L'utilizzo di componenti "high-tech" nei motori elettrici garantisce un grado di efficienza elevato e una potenza del motore costante durante il funzionamento. I cuscinetti a sfere resistenti al calore garantiscono un funzionamento silenzioso e aumentano la durata del gruppo nel suo complesso.

Sistema di aspirazione brevettato

Il flusso dell'aria di aspirazione viene convogliato, attraverso un labirinto, ai componenti del compressore. Questo genera da una parte il raffreddamento del motore e dei componenti, e dall'altra una riduzione del rumore di aspirazione. Numerose alette di raffreddamento, costruite in modo speciale e poste sul lato esterno del motore, fungono inoltre da sistema ottimizzato di dissipazione del calore.

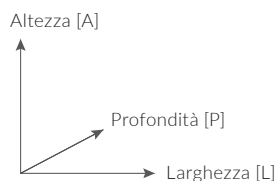
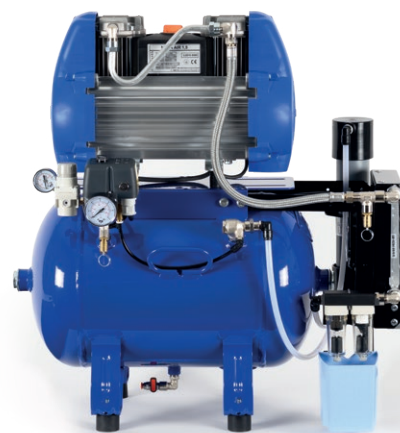
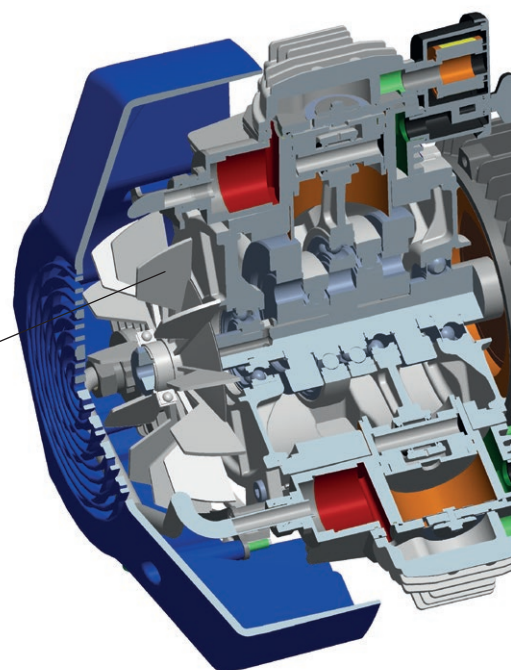

	META Air 24s Light	META Air 24 Light	META Air 30	META Air 30 Light
Codice articolo	106000005	106000005	106000007	106000009
Alimentazione elettrica (V AC)	230 V	230 V	230 V	230 V
Frequenza	50 Hz*	50 Hz*	50 Hz*	50 Hz*
Potenza motore elettrico	0,55 kW	1,1 kW	1,1 kW	1,1 kW
Aria resa (5 bar) (5 bar)	77 l/min	135 l/min	120 l/min	135 l/min
Ciclo	≤ 50 %	≤ 50 %	≤ 50 %	≤ 50 %
Volume serbatoio	24 l	24 l	40 l	40 l
Intervallo di pressione	5-7 bar	5-7 bar	5-7 bar	5-7 bar
Emissione sonora	65 dB(A)	65 dB(A)	65 dB(A)	65 dB(A)
Emissione sonora con insonorizzanti	52 dB(A)	52 dB(A)	-	-
Dimensioni (H x W x D)	550 x 400 x 400 mm	600 x 430 x 400 mm	770 x 710 x 410 mm	770 x 600 x 410 mm
Dimensioni con insonorizzanti (H x W x D)	800 x 530 x 500 mm	800 x 530 x 500 mm	-	-
Peso	28 kg	29 kg	38 kg	42 kg
Peso con insonorizzanti	44 kg	45 kg	-	-
Codice articolo con insonorizzanti	120000357	120000357	-	-

* * disponibile anche con 60 Hz

TECNOLOGIA DI ALTISSIMO LIVELLO

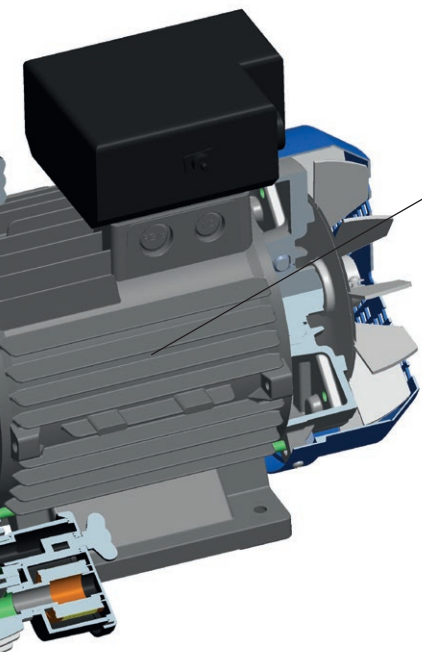

Processo di compressione ottimizzato

I compressori METASYS si distinguono per un altro dettaglio tecnico: ogni cilindro è dotato di un proprio filtro dell'aria. Questo migliora la filtrazione dell'aria aspirata e garantisce che sia sempre disponibile un volume d'aria sufficiente per la compressione. Questo processo di compressione ottimizzato aumenta la durata dei pistoni.



Prestazioni e affidabilità

Il motore è il cuore di qualsiasi compressore. L'interazione perfetta tra la tecnologia del motore elettrico e la tecnologia del compressore garantisce prestazioni molto elevate nell'impiego quotidiano. L'utilizzo di componenti di alta qualità assicura affidabilità nel soddisfare i requisiti più elevati. I compressori METASYS soddisfano queste esigenze dei clienti in qualsiasi situazione.



META Air 150

106000011

230 V

50 Hz*

1,5 kW

152 l/min

≤ 70 %

40 l

5-7 bar

66 dB(A)

53 dB(A)

770 x 710 x 410 mm

890 x 720 x 490 mm

50 kg

98 kg

106000012

META Air 150 Light

106000015

230 V

50 Hz*

1,5 kW

170 l/min

≤ 80 %

40 l

5-7 bar

66 dB(A)

53 dB(A)

770 x 600 x 410 mm

890 x 720 x 490 mm

46 kg

94 kg

106000016

META Air 250

106000019 | 106000022

230 V | 400 V

50 Hz*

2,2 kW

225 l/min

≤ 70 %

40 l

5-7 bar

66 dB(A)

53 dB(A)

810 x 710 x 410 mm

890 x 490 x 720 mm

58 kg

106 kg

106000020 | 106000023

META Air 250 Light

106000024

230 V | 400 V

50 Hz*

2,2 kW

250 l/min

≤ 80 %

40 l

5-7 bar

66 dB(A)

53 dB(A)

810 x 600 x 410 mm

890 x 490 x 720 mm

54 kg

102 kg

106000025

SOLUZIONI PER GRANDI STUDI ODONTOIATRICI

I grandi studi e i laboratori odontotecnici richiedono compressori potenti che forniscano in modo affidabile elevate portate d'aria compressa. Questi compressori devono garantire un funzionamento continuo anche in caso di utilizzo intensivo per lunghi periodi di tempo. Le capacità calcolate dei serbatoi di questi compressori ad alte prestazioni assicurano una fornitura d'aria costante e ininterrotta per un funzionamento efficiente.

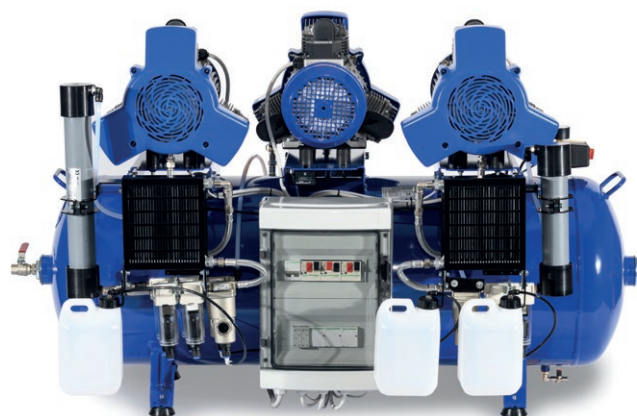

	META Air 450	META Air 450 Light	META Air 650	META Air 650 Light
Codice articolo	106000030	106000034	106000036	106000038
Alimentazione elettrica (V AC)	400 V	400 V	400 V	400 V
Frequenza	50 Hz*	50 Hz*	50 Hz*	50 Hz*
Potenza motore elettrico	4,4 kW	4,4 kW	6,6 kW	6,6 kW
Aria resa (5 bar) (5 bar)	450 l/min	500 l/min	660 l/min	750 l/min
Ciclo	≤ 70 %	≤ 80 %	≤ 70 %	≤ 80 %
Volume serbatoio	90 l	90 l	200 l	200 l
Intervallo di pressione	5-7 bar	5-7 bar	5-7 bar	5-7 bar
Emissione sonora	69 dB(A)	69 dB(A)	72 dB(A)	72 dB(A)
Emissione sonora con insonorizzanti	56 db(A)	56 dB(A)	-	-
Dimensioni (H x W x D)	820 x 1100 x 630 mm	820 x 1100 x 600 mm	900 x 1450 x 820 mm	910 x 1100 x 600 mm
Dimensioni con insonorizzanti (H x W x D)	1020 x 1245 x 725 mm	1020 x 1245 x 725 mm	-	-
Peso	118 kg	113 kg	183 kg	173 kg
Peso con insonorizzanti	220 kg	215 kg	-	-
Codice articolo con insonorizzanti	106000031	106000035	-	-

	META Air 900
Codice articolo	106000040
Alimentazione elettrica (V AC)	400 V
Frequenza	50 Hz*
Potenza motore elettrico	10 kW
Aria resa (5 bar) (5 bar)	780 l/min
Ciclo	≤ 70 %
Volume serbatoio	270 l
Intervallo di pressione	5-7 bar
Emissione sonora	75 dB(A)
Dimensioni (H x W x D)	1030 x 1560 x 1000 mm
Peso	240 kg

* * disponibile anche con 60 Hz

COMPRESSORI PER SISTEMI DI FRESATURA CAD/CAM

I compressori convenzionali ad uso dentistico con campo di pressione tradizionale da 5 a 7 bar non riescono a soddisfare i requisiti di molti sistemi di fresatura dentale. I sistemi di fresatura CAD/CAM, al contrario, richiedono una pressione di esercizio che può arrivare a 10 bar. I compressori META CAM sono stati concepiti appositamente per questi sistemi, in quanto garantiscono un campo di pressione da 8 a 10 bar. Dotati di sistema di essiccazione a membrana e processo di filtrazione doppia, essi garantiscono la preparazione di aria compressa priva di olio, secca e perfetta dal punto di vista igienico, fondamentale per la qualità dei prodotti finiti.



Campo ad alta pressione fino a 10 bar

I compressori META CAM funzionano in un intervallo di pressione da 8 a 10 bar.

Componenti di alta qualità nei motori

I gruppi compressori META CAM sono dotati di componenti specifici, adatti alle sollecitazioni presenti nel campo ad alta pressione.

Mobile insonorizzante

La maggior parte dei compressori META CAM sono disponibili con mobile insonorizzante.

La scelta corretta

Vi supportiamo nella scelta del compressore META CAM corretto per la relativa fresatrice o smerigliatrice. Informazioni a proposito sono reperibili sulla pagina www.metasys.com.

	META CAM 150	META CAM 250	META CAM 450	META CAM 650
Codice articolo	107000001	107000004 107000008	107000010	107000013
Alimentazione elettrica (V AC)	230 V	230 V 400 V	400 V	400 V
Frequenza	50 Hz*	50 Hz*	50 Hz*	50 Hz*
Potenza motore elettrico	1,5 kW	2,2 kW	4,4 kW	6,6 kW
Aria resa (5 bar) (5 bar)	152 l/min	225 l/min	450 l/min	
Aria resa (5 bar)	103 l/min	148 l/min	296 l/min	440 l/min
Ciclo	≤ 50 %	≤ 50 %	≤ 50 %	≤ 50 %
Volume serbatoio	40 l	40 l	90 l	200 l
Intervallo di pressione	8 - 10 bar	8 - 10 bar	8 - 10 bar	8 - 10 bar
Emissione sonora	66 dB(A)	66 dB(A)	69 dB(A)	73 dB(A)
Emissione sonora con insonorizzanti	53 dB(A)	53 dB(A)	56 dB(A)	-
Dimensioni (H x W x D)	770 x 710 x 410 mm	810 x 710 x 410 mm	820 x 1100 x 630 mm	850 x 1400 x 920 mm
Dimensioni con insonorizzanti (H x W x D)	890 x 720 x 490 mm	890 x 720 x 490 mm	1020 x 1245 x 725 mm	-
Peso	50 kg	58 kg	118 kg	193 kg
Peso con insonorizzanti	98 kg	106 kg	220 kg	-
Codice articolo con insonorizzanti	107000002	107000005 107000009	107000011	-

* * disponibile anche con 60 Hz

Per la scelta di un compressore META CAM occorre per prima cosa eseguire un calcolo dell'aria compressa necessaria oppure, dopo l'installazione, una convalida di conformità con la fresatrice.

ASSISTENZA E MANUTENZIONE

Durata della garanzia

La durata della garanzia è di 12 mesi. In caso di esecuzione delle „Manutenzioni annuali“ prescritte o eventualmente delle manutenzioni ogni „1500“ o „3000 ore“, si può prolungare di 1 anno la durata della garanzia, ma non per più di 2 anni. La durata massima della garanzia è dunque di 3 anni.

Intervalli di manutenzione

Gli intervalli di manutenzione devono essere assolutamente rispettati. Sono prescritti i seguenti interventi di manutenzione: la sostituzione annuale della cartuccia filtro (‘‘kit di sostituzione cartuccia filtro’’) e i kit ‘‘3000 ore’’ + piastra valvolare completa o kit ‘‘1500 ore’’ 24/30 + piastra valvolare completa (a seconda del compressore). Le manutenzioni eseguite devono essere documentate all’interno del manuale del compressore (parte delle verbale di montaggio).

Kit di manutenzione

Prego richiedere via e-mail: info@metasys.com il kit manutenzione adatto al compressore.

Tenere a portata di mano il numero del modulo e il numero di serie del compressore da sottoporre alla manutenzione.

Kit ‘‘3000 ore’’ + piastra valvolare completa
versioni META Air Light (da META Air 70 Light),
versioni META CAM

Kit ‘‘1500 ore’’ 24/30 + piastra valvolare completa
META Air 24/30

Cartucce filtri - Kit di sostituzione

Tutte le versioni META Air, META Air Light, META CAM

Mobili insonorizzanti METASYS

Per la riduzione dei rumori possono essere ordinati diversi mobili insonorizzanti per i relativi modelli META Air / META CAM. In questo modo, il livello di rumore può essere ridotto fino a 54 dB(A).

METASYS Medizintechnik GmbH
METASYS logistics & collection GmbH
METASYS recycling & processing GmbH

Florianistraße 3, 6063 Rum bei Innsbruck, Austria
T +39 045 9814477

www.metasys.com | desitalia@metasys.com

 **METASYS**
protect what you need

